

改訂回数	日付	記事	担当
1	12/09/20	仕様変更	津久井
2	12/11/27	仕様変更, 表記変更	津久井
3	22/07/01	仕様変更	津久井
4	23/02/13	注記削除	津久井

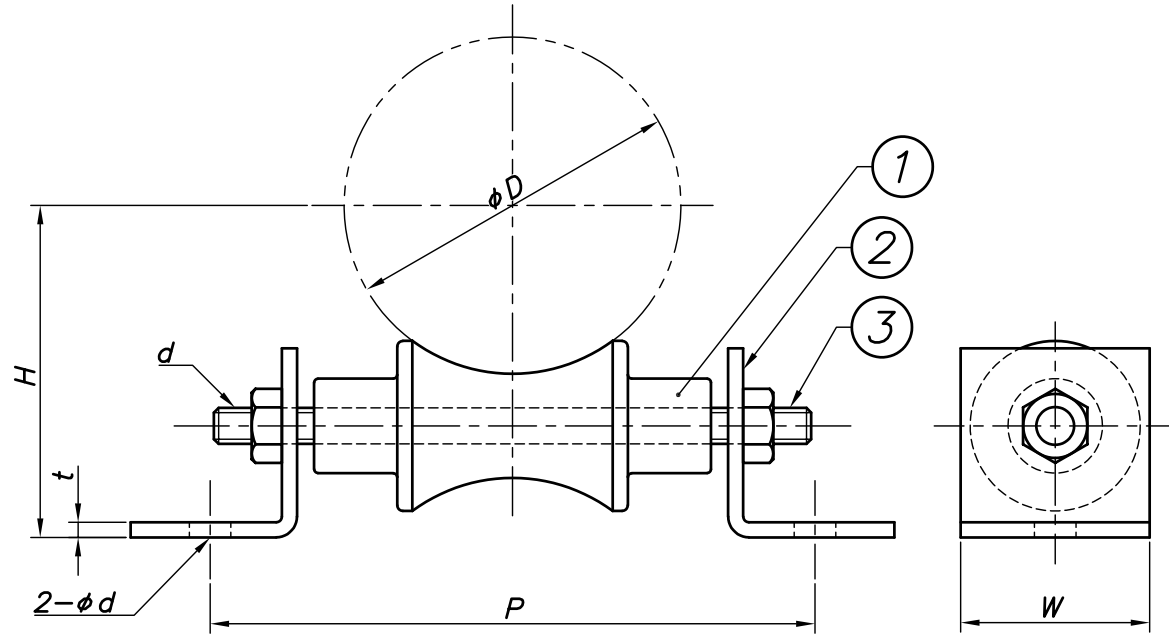

型番	呼び径	外径	P	H	W	t	φd	d
	A	φD						
Z-RBNP20	20	27.2	103	46	32	3.0	9	W5/16
Z-RBNP25	25	34.0	109	49				
Z-RBNP32	32	42.7	116	52				
Z-RBNP40	40	48.6	125	58	38		10	
Z-RBNP50	50	60.5	136	64				
Z-RBNP65	65	76.3	146	82	50	4.5	11	W3/8
Z-RBNP80	80	89.1	165	87				
Z-RBNP100	100	114.3	192	100				
Z-RBNP125	125	139.8	221	133				
Z-RBNP150	150	165.2	251	142	65	6.0	14	W5/8
Z-RBNP200	200	216.3	311	177				
Z-RBNP250	250	267.4	361	211				
Z-RBNP300	300	318.5	455	244	75			
Z-RBNP350	350	355.6	480	289				
Z-RBNP400	400	406.4	521	323	90	9.0	18	W3/4
Z-RBNP450	450	457.2	580	344				

※ローラーの玉は全て鋳物製です。

3	ローラー用ボルト	鋼製		溶融亜鉛メッキ
2	置きローラー用アングル	鋼製		溶融亜鉛メッキ
1	ローラー玉	FC 200		
照合符号	名称	材料	数量	摘要

日付 11/07/20	縮尺 NONE	形式 20A~450A
承認	審査	担当
図名 溶融亜鉛メッキ RBNP 置きローラーバンド 標準図		図番 STD-152-105
部門: 株式会社 昭和コーロレーション		4