

改訂回数	日付	記事	担当
1	12/09/20	仕様変更	津久井

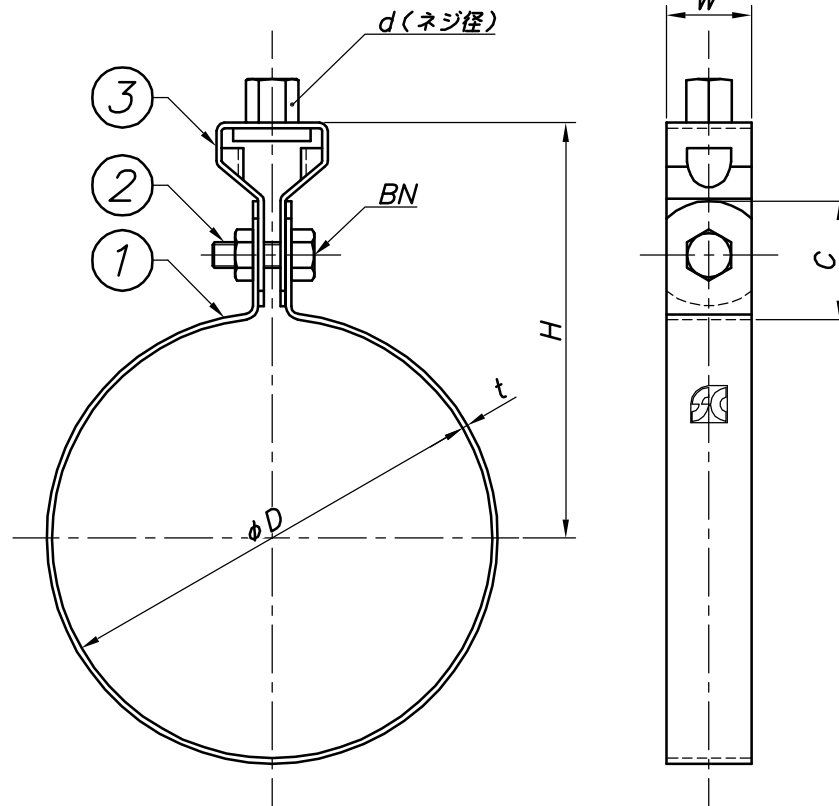

型番	呼び径	外径	W	t	d	BN	C	H
	A	ϕD						
LHT75SP	75	78	25	1.6	W3/8	M6	32	97
LHT100SP	100	103						110
LHT125SP	125	128						122
LHT150SP	150	153						135
LHT175SP	175	178						147
LHT200SP	200	203						160
LHT225SP	225	228						173
LHT250SP	250	253		185				
LHT275SP	275	278		198				
LHT300SP	300	303		210				
LHT325SP	325	328		223				
LHT350SP	350	353		236				
LHT375SP	375	378		248				
LHT400SP	400	403		260				
LHT425SP	425	428	273					
LHT450SP	450	453	285					
LHT475SP	475	478	298					
LHT500SP	500	503	310					

3	タンバックル	鋼製		電気亜鉛メッキ
2	ボルト・ナット	鋼製		電気亜鉛メッキ
1	バンド	鋼製		電気亜鉛メッキ
照合符号	名称	材料	数量	摘要
日付	10/04/01	縮尺	NONE	形式
承認	審査	担当		75A~500A
				図名
				LHT 提灯式ハイル吊バンド付標準図
部門:				図番
株式会社 昭和三洋				STD-122-107
				1

改訂回数	日付	記事	担当

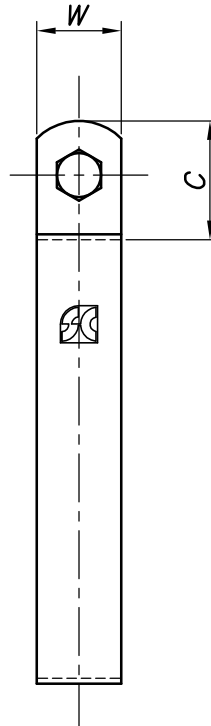
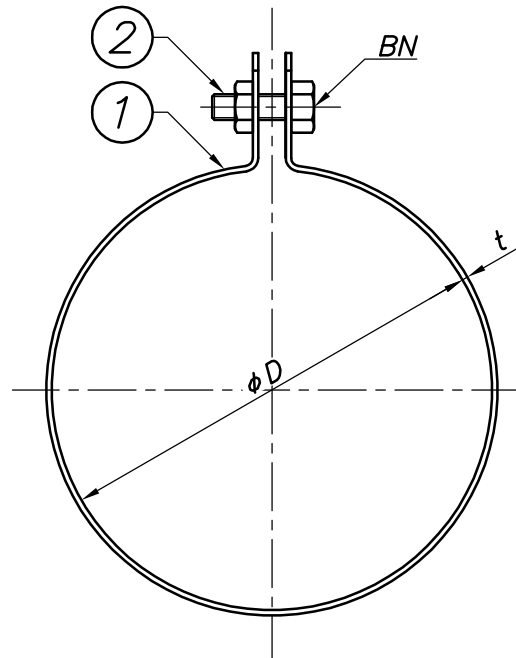

型番	呼び径	外径	W	t	BN	C
	A	ϕD				
LH75SP	75	78	25	1.6	M6	32
LH100SP	100	103				
LH125SP	125	128				
LH150SP	150	153				
LH175SP	175	178				
LH200SP	200	203				
LH225SP	225	228				
LH250SP	250	253				
LH275SP	275	278				
LH300SP	300	303				
LH325SP	325	328				
LH350SP	350	353				
LH375SP	375	378				
LH400SP	400	403				
LH425SP	425	428				
LH450SP	450	453	3.0	M8		
LH475SP	475	478				
LH500SP	500	503				

2	ボルト・ナット	鋼製		電気亜鉛メッキ
1	バンド	鋼製		電気亜鉛メッキ
照合符号	名称	材料	数量	摘要
日付	13/10/01	縮尺	NONE	形式
承認	審査	担当		75A~500A
				図名
				LH 提灯式パイプル吊バンド 欠無し標準図
部門:				図番
株式会社 昭和コーポレーション				STD-112-109
				△0