

改訂回数	日付	記事	担当

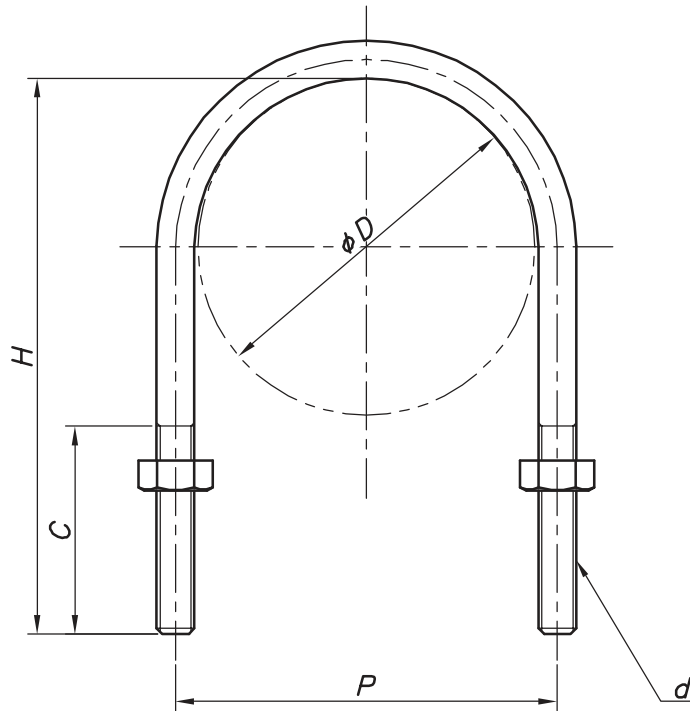

型番	呼び径	外径	P	H	C	d
	A	φD				
S-UB25*15L30	15	21.7	31	72	44	W5/16
S-UB25*20L30	20	27.2	37	78		
S-UB25*25L30	25	34.0	44	84		
S-UB3*15L30	15	21.7	34	76	50	W3/8
S-UB3*20L30	20	27.2	40	81		
S-UB3*25L30	25	34.0	46	89		
S-UB3*32L30	32	42.7	56	98		
S-UB3*40L30	40	48.6	62	104		
S-UB3*50L30	50	60.5	74	115		
S-UB3*65L30	65	76.3	88	137	55	
S-UB3*80L30	80	89.1	101	147		
S-UB4*125L30	125	139.8	154	205	65	W1/2
S-UB4*150L30	150	165.2	182	230		
S-UB4*200L30	200	216.3	232	282		
S-UB5*250L30	250	267.4	286	338	80	W5/8

	足長Uボルト	SUS 304		
照合符号	名称	材料	数量	摘要
日付	縮尺	形式		
10/04/01	NONE	15A~250A		
承認	審査	担当	図名 ステンレス製 UB 足長Uボルト(足長+30) 標準図	
部門:		図番	STD-141-117	
株式会社 昭利コーポレーション			0	