

改訂回数	日付	記事	担当
1	12/09/20	仕様変更	津久井
2	12/11/27	仕様変更, 表記変更	津久井
3	13/06/07	仕様変更	津久井
4	22/07/01	仕様変更	津久井

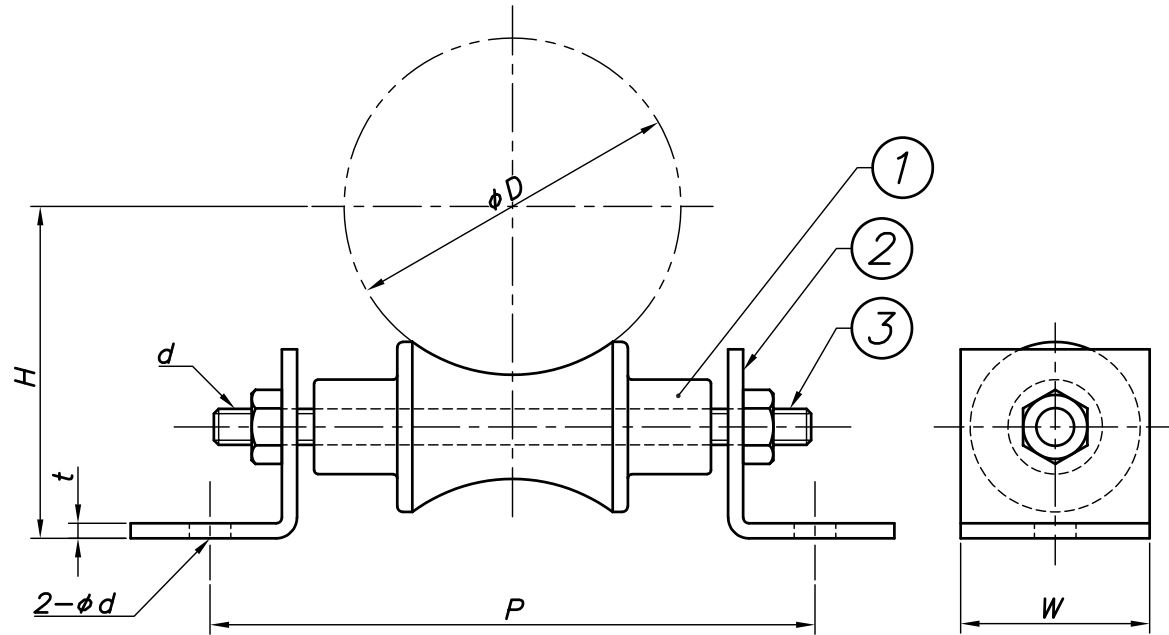

型番	呼び径	外径	P	H	W	t	ϕd	d
	A	ϕD						
S-RBNP20	20	27.2	103	46	32	3.0	9	M8
S-RBNP25	25	34.0	109	49				
S-RBNP32	32	42.7	116	52				
S-RBNP40	40	48.6	125	58	38		10	
S-RBNP50	50	60.5	136	64				
S-RBNP65	65	76.3	146	82	50	4.0	11	M10
S-RBNP80	80	89.1	165	87				
S-RBNP100	100	114.3	192	100				
S-RBNP125	125	139.8	221	133	65	6.0	14	M16
S-RBNP150	150	165.2	251	142				
S-RBNP200	200	216.3	311	177				
S-RBNP250	250	267.4	361	211	75		18	M20
S-RBNP300	300	318.5	455	244				
S-RBNP350	350	355.6	480	289				
S-RBNP400	400	406.4	521	323	90	9.0		
S-RBNP450	450	457.2	580	344				

※ローラーの玉は全て鋳物製です。

照合符号	名称	材料	数量	摘要
3	ローラー用ボルト	SUS 304		
2	置式ローラー用アングル	SUS 304		
1	ローラー玉	FC 200		

日付 11/07/20	縮尺 NONE	形式 20A~450A
承認	審査	担当
部門:		図名 ステンレス製 RBNP 置式ローラーバンド 標準図
株式会社 昭和コーポレーション		図番 STD-152-104
		4