

改訂回数	日付	記事	担当

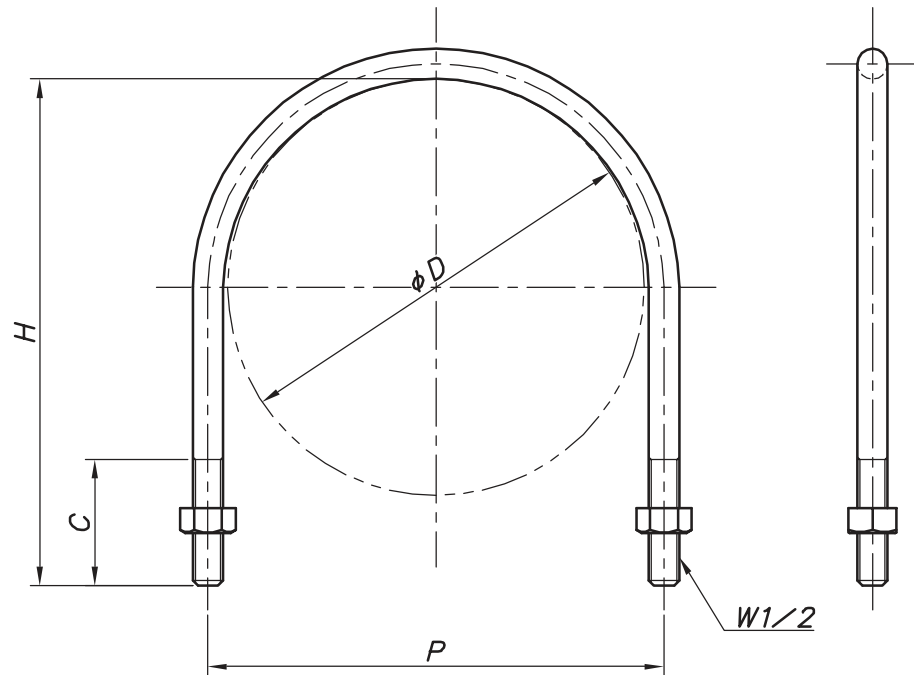

型番	呼び径	外径	P	H	C
	A	φD			
S-UB4*80	80	89.1	103	119	45
S-UB4*100	100	114.3	129	150	
S-UB4*125	125	139.8	155	174	50
S-UB4*150	150	165.2	181	201	55
S-UB4*200	200	216.3	232	250	
S-UB4*250	250	267.4	282	307	50
S-UB4*300	300	318.5	332	360	

※太枠線内が一般品Uボルトのサイズとなります。

照合符号	Uボルト	SUS 304	数量	摘要
日付	名称	材料	W1/2	
10/04/01	NONE			
承認	審査	担当	図名 ステンレス製 UB Uボルト 標準図	
部門:	図番		STD-141-108	
株式会社 昭利コーポレーション				△ 0